

OKTO 540 BN

Artikel-Nr.: 5400030

theben

Zeit- und Lichtsteuerung
Stromstoßschalter

Funktionsbeschreibung

- Elektronischer Stromstoßschalter
- Komfortable Lichtsteuerung eines gemeinsamen Verbrauchers mit mehreren Tastern möglich
- Besonders leiser Betrieb des Installations-Fernschalters
- Lampenschonend durch Nulldurchgangsschaltung
- Ultrakompakte Bauform für flexible Einbaumöglichkeiten
- Stand-by-Verbrauch des Stromstoßrelais von nur 0,2 W
- Vormontierte Kabel für schnelle und sichere Montage
- Abmessungen 32,7 x 26,6 x 9,6 mm

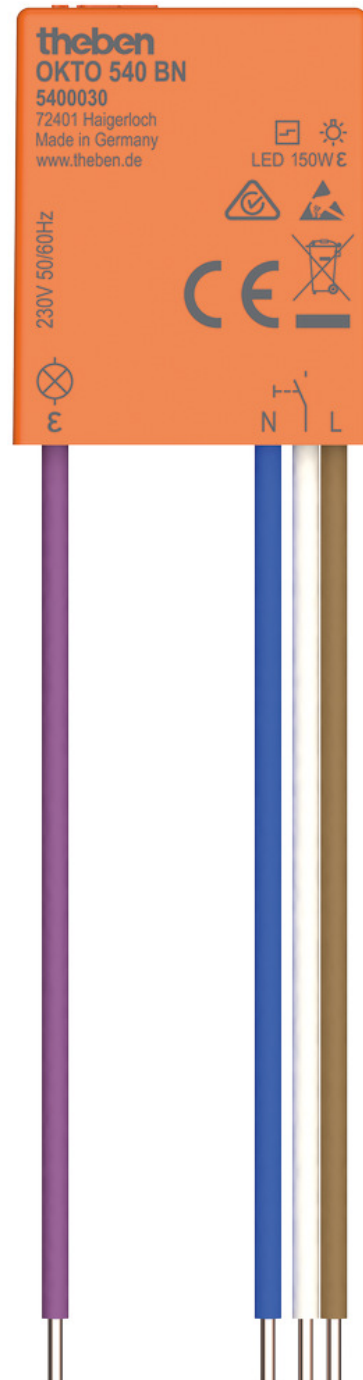

Technische Änderungen und Druckfehler vorbehalten

weitere Informationen unter: www.theben.de/produkt/5400030

Die Lastangaben werden mit exemplarisch ausgesuchten Leuchtmitteln ermittelt und sind daher aufgrund der Vielzahl der erhältlichen Produkte typische Angaben.

30.03.2026
Seite 1 von 2

OKTO 540 BN

Artikel-Nr.: 5400030

theben

Technische Daten

OKTO 540 BN	
Betriebsspannung	230 V AC
Frequenz	50 - 60 Hz
Montageart	Unterputz
Stand-by Leistung	~0,2 W
Glüh- / Halogenlampenlast	250 W
LED-Lampe 2-8 W	150 W
LED-Lampe > 8 W	150 W

OKTO 540 BN	
Nulldurchgangsschaltung	✓
Gehäuse- und Isolationsmaterial	Hochtemperaturbeständige, selbsterlöschende Thermoplaste
Umgebungstemperatur	-10°C ... 45°C
Schutzklasse	II

Anschlussbilder

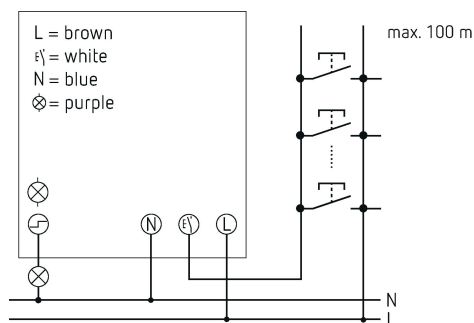

Maßbilder

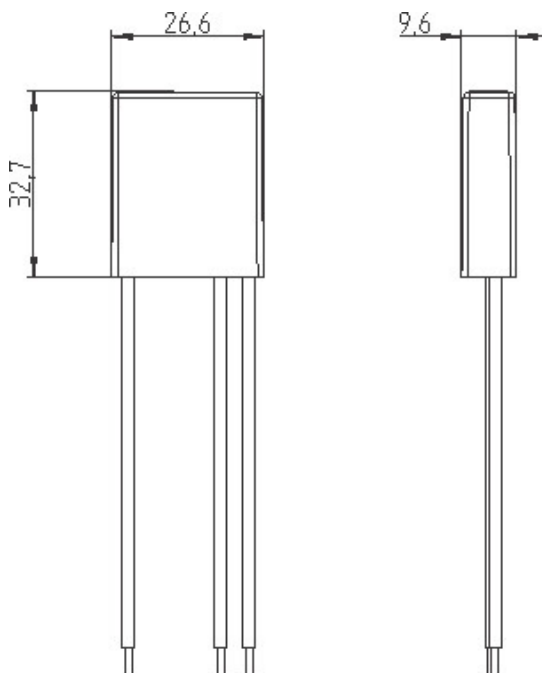

Technische Änderungen und Druckfehler vorbehalten

weitere Informationen unter: www.theben.de/produkt/5400030

Die Lastangaben werden mit exemplarisch ausgesuchten Leuchtmitteln ermittelt und sind daher aufgrund der Vielzahl der erhältlichen Produkte typische Angaben.

30.03.2026
Seite 2 von 2